

Befestigungsschraube
M10x40

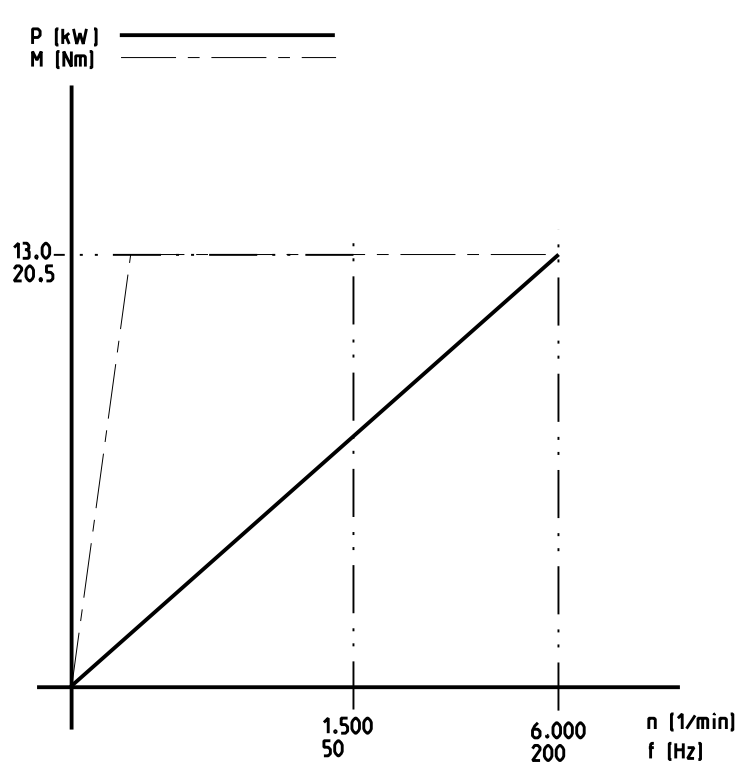
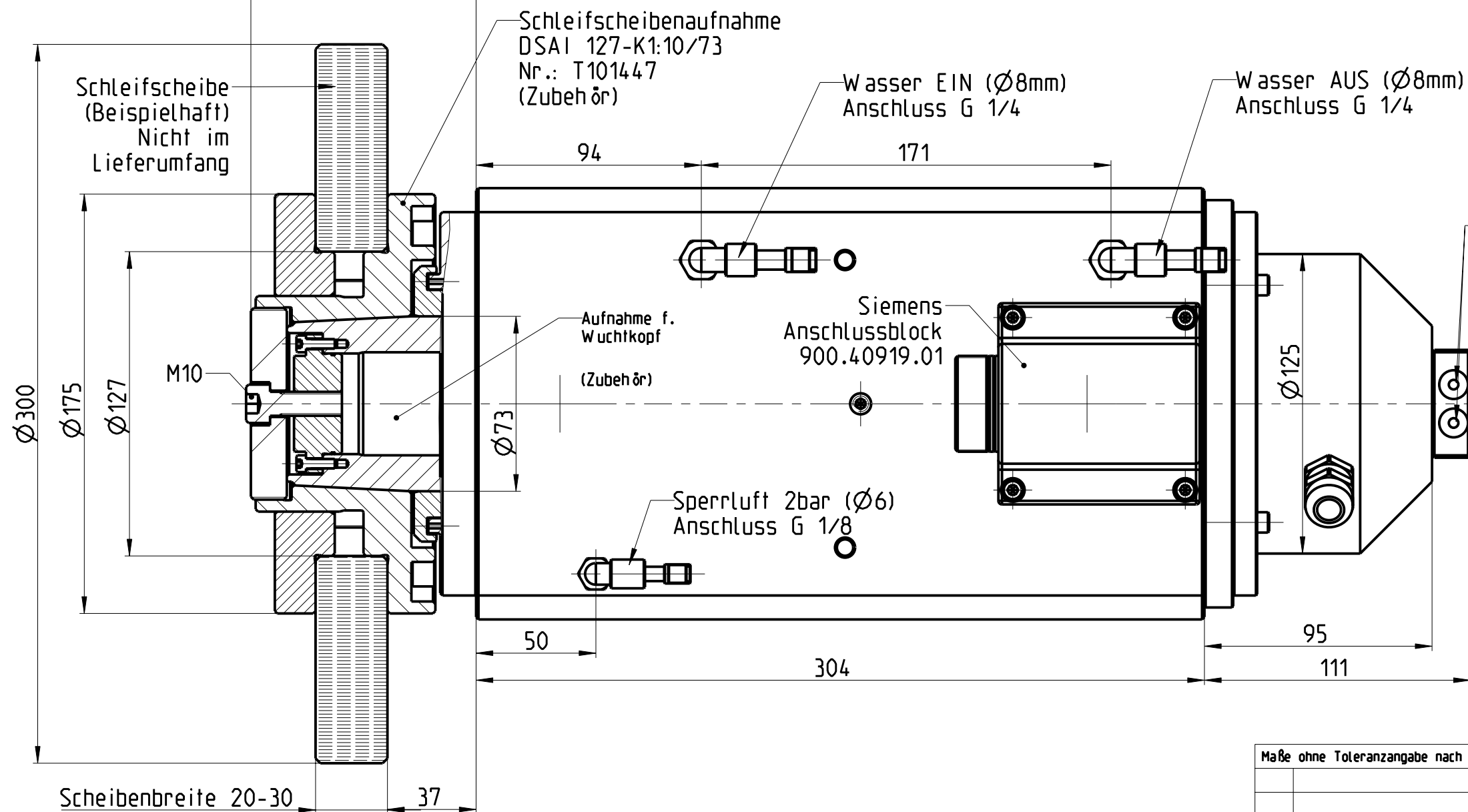
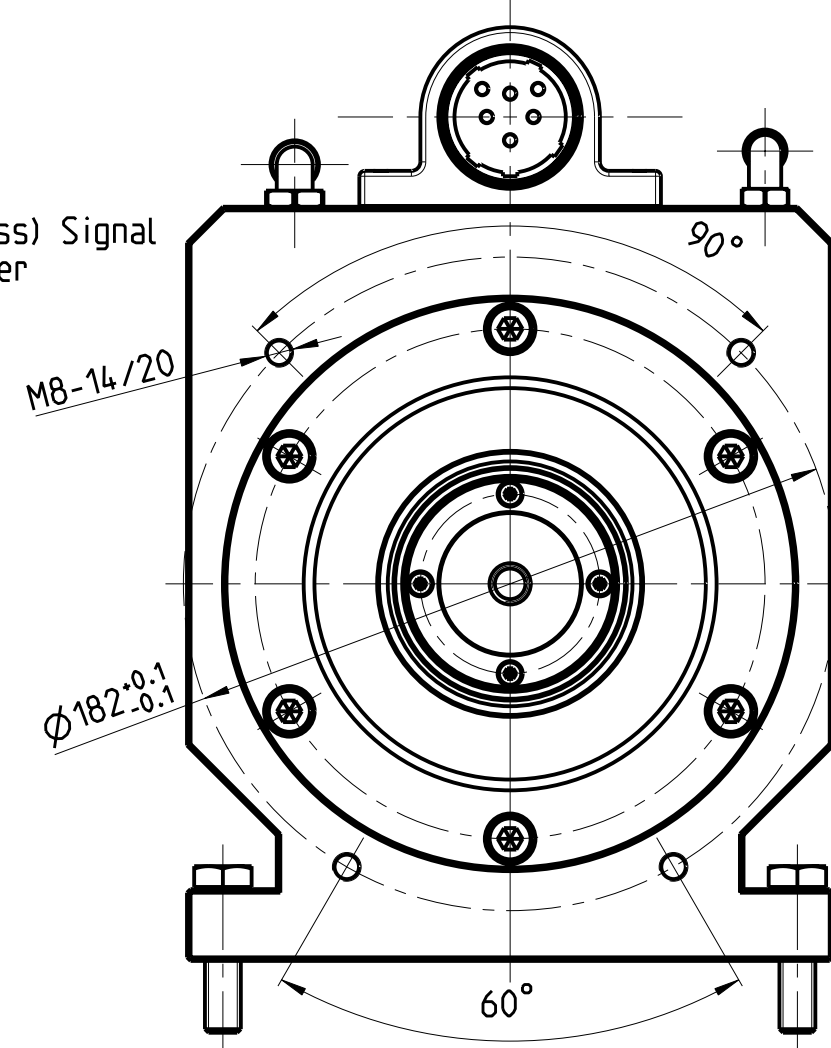
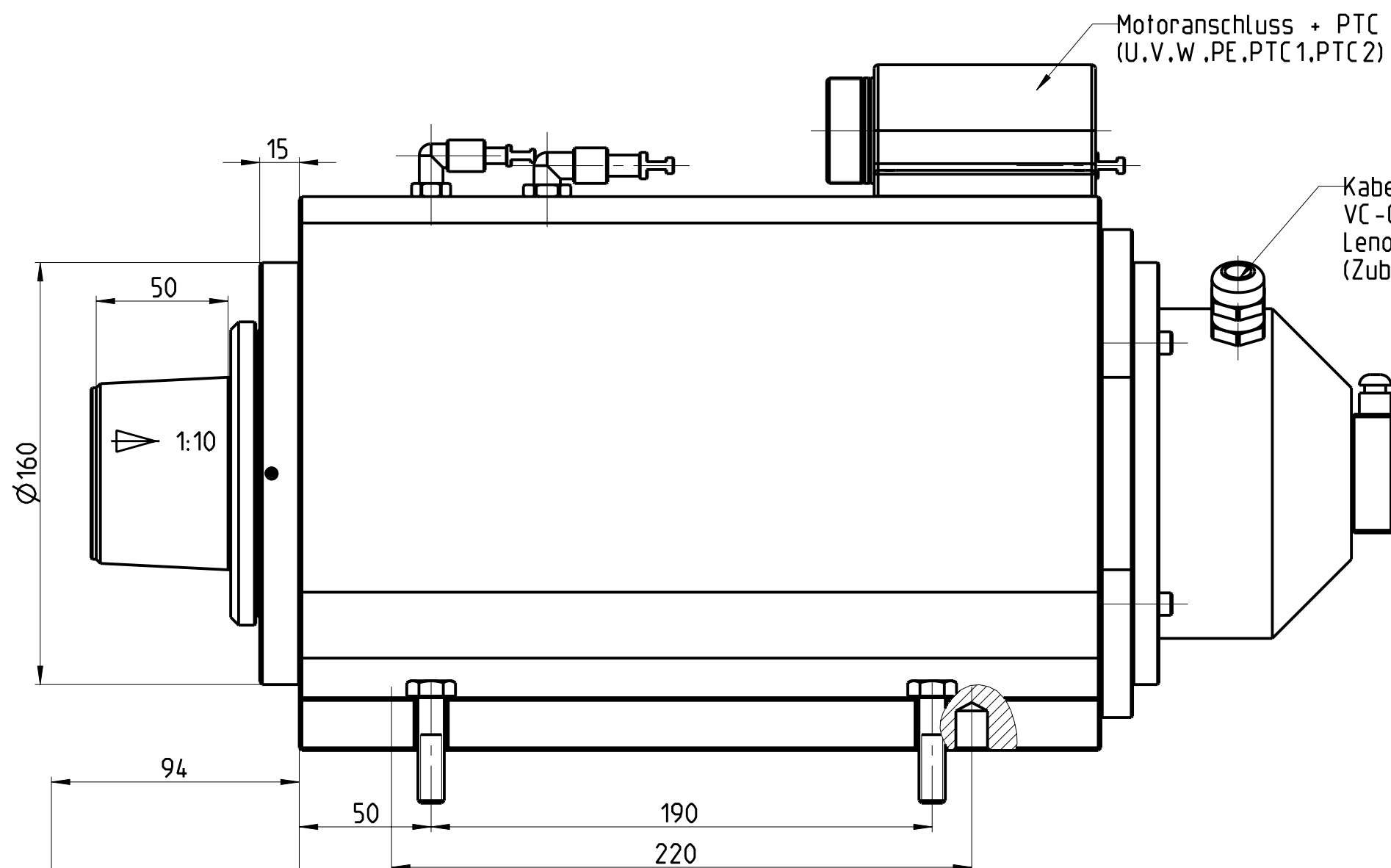

Motordaten		Asynchron 4-polig		
Drehzahl	n [1/min]	1.500	3.000	6.000
Frequenz	f [Hz]	50	100	200
Spannung	U [V~]	100	200	400
Strom	I [A]	27,5	27,5	27,5
Leistung	P [kW]	3,5	6,5	13,0
Drehmoment	M [Nm]	20,5	20,5	20,5

Maße ohne Toleranzangabe nach Allgemeintoleranz ISO 2768-m				Die Zeichnung wurde in Prof erstellt. Keine manuellen Änderungen!		
0.5-6	±0.1	120-400	±0.4	Werkstoff	Gewicht kg	Maßstab
6-30	±0.2	400-1000	±0.5	diverse	ca.82	1:2
30-120	±0.3			Bezeichnung		
Bearb.	20.01.00	sd		DSAS 200x300/6/1/1/9		
Gepr.				Teile-Nr.		
Genh.				T100155		
Zust.	Änderung	Datum	Name	Zeichnungs-Nr.	PPS-Nr.	Ersetzt
-				T100155_1-K	T100155	-

INFORMATIONSKOPIE
Kein Änderungsdienst!
Technische Änderungen vorbehalten.
Datum: _____



Diese Zeichnung ist Eigentum der Deuschle Bisingen und darf ohne schriftliche Genehmigung weder vervielfältigt, noch an Dritte weitergegeben werden.