

Motordaten (S6 60%)		Asynchron 2-polig		
Drehzahl	n [1/min]	35.000	-	-
Frequenz	f [Hz]	583	-	-
Spannung	U [V~]	22	-	-
Strom	I [A]	4,5	-	-
Leistung	P [W]	250	-	-
Drehmoment	M [Ncm]	54	-	-

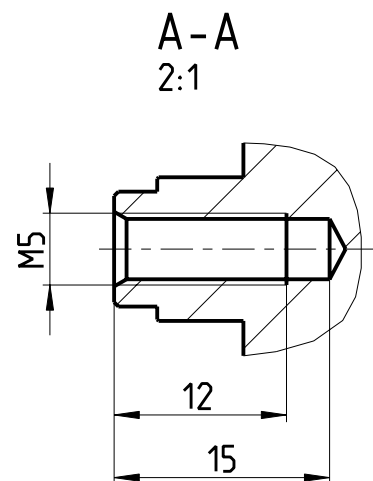

**INFORMATIONSKOPIE**  
 Kein Änderungsdienst!  
 Technische Änderungen vorbehalten.  
 Datum: \_\_\_\_\_

Maße ohne Toleranzangabe nach Allgemeintoleranz ISO 2768-m				Die Zeichnung wurde in ProE erstellt. Keine manuellen Änderungen!			
	0.5-6	±0.1	120-400	±0.4	Werkstoff	Gewicht kg	Maßstab
	6-30	±0.2	400-1000	±0.5			
	30-120	±0.3					
	Bearb.	14.08.2000 KH			Bezeichnung	ca.1	1:1
	Gepr.						
	Genh.						
<b>Deuschle Bisingen</b>					Teile-Nr.		
					T100929		
					EDV-Nr.		Pos
Zust.	Änderung	Datum	Name	T100929			-
<small>Diese Zeichnung ist Eigentum der Deuschle Bisingen und darf ohne schriftliche Genehmigung weder vervielfältigt, noch an Dritte weitergegeben werden.</small>							